

# CHINT



## Устройство автоматического ввода резерва (АВР)

# NXZ

Паспорт

EAC CE

# 1. ОСНОВНЫЕ СВЕДЕНИЯ ОБ ИЗДЕЛИИ

**Наименование изделия:** Устройство автоматического ввода резерва (АВР) серии NXZ (далее – изделие).

**Обозначение изделия:**

	NXZ	X1	X2	X3	X4
Обозначение серии					
Типоразмер: 125; 250; 630					
Количество полюсов: 4					
Тип устройства АВР: А – стандартный В – микропроцессорный, с функцией передачи данных					
Номинальный ток In, А: 80; 100; 125; 160; 200; 250; 315; 320; 400; 500; 630					
Пример обозначения: Устройство автоматического ввода резерва NXZ-250/4А 250А (R)					

**Дата изготовления:** маркируется на упаковке.

**Наименование и почтовый адрес изготовителя:**

ZHEJIANG CHINT ELECTRICS CO., LTD.

China, №1, CHINT Road, CHINT Industrial Zone, North Baixiang, Yueqing, Zhejiang, 325603.

**Заводской номер изделия (серии):** маркируется на изделии.

**Сведения о сертификатах и декларациях:**

Изделие соответствуют требованиям ГОСТ IEC 60947-1-2014 «Аппаратура распределения и управления низковольтная. Часть 1. Общие правила», ГОСТ IEC 60947-6-1-2005 «Аппаратура распределения и управления низковольтная. Часть 6. Аппаратура многофункциональная. Раздел 1. Аппаратура коммутационная переключения», ГОСТ 30011.1-2012 (IEC 60947-1:2004) «Аппаратура распределения и управления низковольтная. Часть 6. Аппаратура многофункциональная. Раздел 1. Аппаратура коммутационная автоматического переключения. Подраздел 8.3».

Сертификат соответствия требованиям Технического регламента Таможенного союза «О безопасности низковольтного оборудования» ТР ТС 004/2011 ЕАЭС RU С-CN.НА46.В.03920/22, срок действия до 26.06.2027, выдан органом по сертификации Общество с ограниченной ответственностью «ПромМаш Тест».

Декларация о соответствии требованиям Технического регламента Евразийского экономического союза «Об ограничении применения опасных веществ в изделиях электротехники и радиоэлектроники» ТР ЕАЭС 037/2013 ЕАЭС N RU Д-CN.РА10.В.94457/23, действительна до 25.12.2028.

**Сведения об уполномоченном изготовителем лице:**

ООО «Чинт Электрик»

115280, Россия, город Москва, муниципальный округ Даниловский внутригородская территория, улица Автозаводская, дом 23А, корпус 2, офис 701

Телефон: 8-800-222-61-41

E-mail: info@chint.ru

## 2. НАЗНАЧЕНИЕ И ОБЛАСТЬ ПРИМЕНЕНИЯ

Устройства автоматического ввода резерва (АВР) серии NXZ используются в трехфазных сетях переменного тока частотой 50 Гц с номинальным напряжением 400 В и ниже при номинальном токе до 630 А. Они могут автоматически переключать одну или несколько цепей нагрузки с одного источника питания на другой для обеспечения непрерывного питания подключенного оборудования.

## 3. ТЕХНИЧЕСКИЕ ДАННЫЕ

Основные технические данные на АВР приведены в следующей таблице.

Модель	NXZ-125	NXZ-250	NXZ-630
Номинальный ток $I_n$ , А	80; 100; 125	160; 200; 250	315; 320; 400; 500; 630
Номинальная наибольшая включающая способность $I_{cm}$ , кА	20	30	50
Номинальный кратковременно выдерживаемый ток $I_{cw}/ 0,2$ с, кА	10	10	25
Время переключения контактов, с	0,6х(1±50%)	1х(1±10%)	1,5х(1±10%)
Рабочее время переключения контактов, с	1,2х(1±10%)	2,1х(1±10%)	3,3х(1±10%)
Механическая износостойкость, циклов В/О	8500	7000	3000
Электрическая износостойкость, циклов В/О	1500	1000	1000
Количество полюсов	4		
Номинальный условный ток короткого замыкания $I_{nc}$ , кА	100		
Номинальное рабочее напряжение $U_e$ , В при 50 Гц	400АС		
Номинальное напряжение изоляции $U_i$ , В	800АС		
Номинальное импульсное выдерживаемое напряжение $U_{imp}$ , кВ	8		
Тип устройства	Тип А (стандартный), тип В (микропроцессорный с функцией передачи данных)		
Тип дисплея	Встроенный, выносной		
Напряжение цепи управления $U_s$ , В при 50/60 Гц	АС230		
Диапазон напряжения управления	(0,85÷1,1)U <sub>s</sub>		
Класс КАП (коммутационной аппаратуры переключения)	РС (способны включать и проводить токи КЗ, но не предназначены для их отключения)		
Категория размещения	3		
Электромагнитная совместимость (ЭМС)	Категория применения	АС-33В	
	Электростатические разряды (ГОСТ IEC 61000-4-2)	Уровень 2	
	Излучаемые радиочастотные электромагнитные поля (ГОСТ IEC 61000-4-3)	Уровень 3	
	Кратковременные выбросы во время переходных процессов (ГОСТ IEC 61000-4-4)	Уровень 3	
	Броски напряжения (ГОСТ IEC 61000-4-5)	Уровень 3	
	Кондуктивные помехи, наведенные радиочастотными полями (ГОСТ IEC 61000-4-6)	Уровень 3	
	Класс излучения помех (CISPR11)	Класс В	
Степень загрязнения	Выключатель главной цепи	IV	
	Выключатель вторичной цепи	III	
	Устройства АВР	II	

## Габаритно-присоединительные размеры

### Габаритные и монтажные размеры устройства АВР

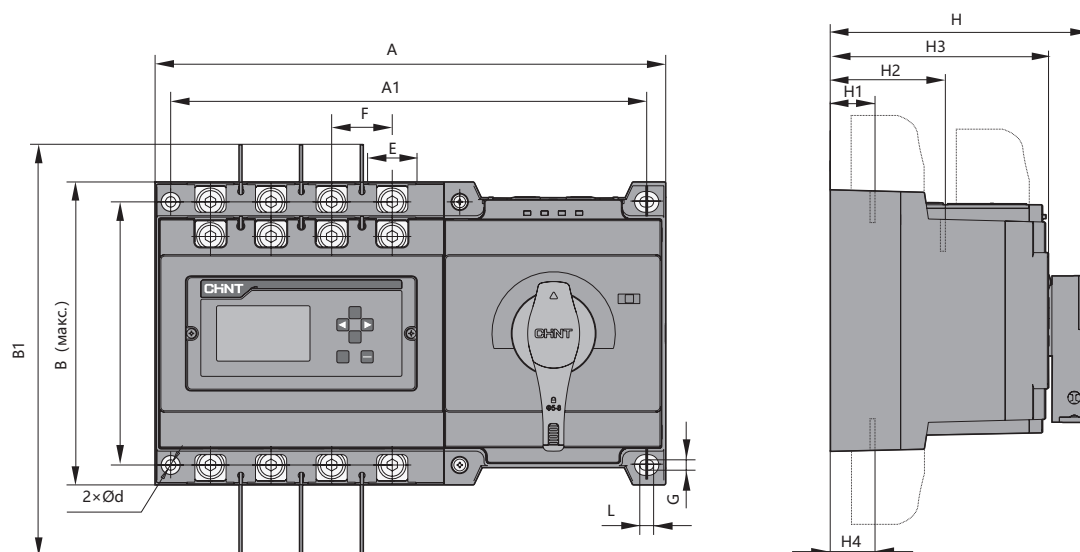

Серия	A	A1	B	B1	D	E	F	G	L	H	H1	H2	H3	H4	d
NXZ-125	245	229,5	130	220	113	21,5	30	4,5	5,5	126	21	71	107,5	21	4,5
NXZ-250	295	275	175	304	152	27,5	35	6	8	175	29	99	146	29	6
NXZ-630	430	400	272	461	240	43	58	9	13	230	41	131	192	41	9

### Габаритные размеры выносного модуля

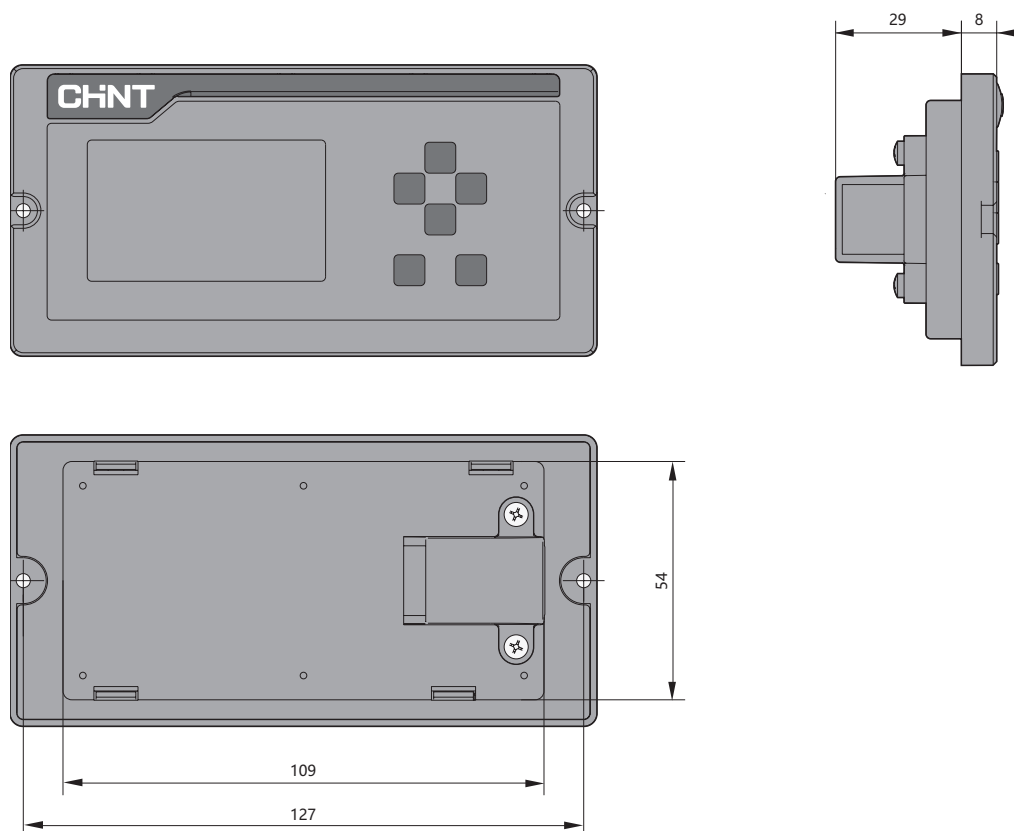

## 4. МОНТАЖ И ЭКСПЛУАТАЦИЯ

- ▶ Установка, монтаж, настройка и эксплуатация изделия должны проводиться только квалифицированным электротехническим персоналом с соответствующей группой допуска для работы в электроустановках.
- ▶ Перед монтажом изделия необходимо провести внешний осмотр и убедиться в отсутствии механических повреждений (трещин, сколов, вмятин и т.д.).
- ▶ Также перед монтажом изделия необходимо убедиться, что данные на паспортной табличке изделия соответствуют приведенным на однолинейной схеме НКУ, в которое оно будет установлено.
- ▶ При установке, монтаже и техническом обслуживании изделия питание всех его цепей должно быть отключено.
- ▶ Запрещается устанавливать и эксплуатировать изделие в местах, с повышенной влажностью, а также в помещениях, содержащих горючие и взрывоопасные газы.
- ▶ Во избежание возникновения опасных ситуаций установка, монтаж, настройка, эксплуатация и техническое обслуживание изделия должны проводиться в соответствии со следующими документами: «Правила устройства электроустановок» (ПУЭ), «Правила эксплуатации электроустановок потребителей» (ПТЭЭ), «Правила техники безопасности при эксплуатации электроустановок потребителей» (ПТБЭЭП).

## 5. ТЕХНИЧЕСКОЕ ОБСЛУЖИВАНИЕ

В нормальных условиях окружающей среды и эксплуатации стандартное техническое обслуживание изделий должно выполняться не реже одного раза в год.

При ухудшении условий окружающей среды или условий эксплуатации стандартное техническое обслуживание должно выполняться в два раза чаще и в любом случае не реже одного раза в год.

Стандартное техническое обслуживание включает в себя следующие процедуры:

- ▶ проверка отсутствия пыли и грязи, и удаление их при наличии;
- ▶ проверка надежности крепления изделий на монтажной опоре;
- ▶ проверка затяжки винтов крепления токопроводящих проводников;
- ▶ включение и отключение изделий без нагрузки;
- ▶ проверка работоспособности изделий в составе НКУ при проверке функционирования в рабочих режимах.

После длительного пребывания в отключенном состоянии, перед его повторным включением следует убедиться в отсутствии неисправностей, и при наличии устранить их.

## 6. МАРКИРОВКА

На каждое изделие нанесена маркировка, которая содержит следующую информацию:

- ▶ наименование и товарный знак предприятия – изготовителя;
- ▶ обозначение продукции;
- ▶ заводской номер;
- ▶ дата изготовления (маркируется на упаковке);
- ▶ основные технические характеристики;
- ▶ единый знак обращения продукции на рынке Евразийского экономического союза.

Способ нанесения обеспечивает сохранность маркировки в течение всего жизненного цикла изделия.

## 7. НОРМАЛЬНЫЕ УСЛОВИЯ ЭКСПЛУАТАЦИИ

- ▶ Температура окружающего воздуха: от -5°C до +40°C. Возможен заказ специального исполнения устройств для эксплуатации при температурах от -25°C до +70°C. Среднее значение температуры в течение 24 часов не должно превышать +35 °C.
- ▶ Высота над уровнем моря на месте установки: не более 2000 м.
- ▶ Относительная влажность в месте установки: не более 50% при максимальной температуре +40 °C.

## 8. ТРАНСПОРТИРОВКА И ХРАНЕНИЕ

- ▶ Транспортировка изделия должна осуществляться в соответствии с правилами перевозок, действующими в каждом виде транспорта, при этом во время перевозки упакованное изделие должно быть надежно закреплено.
- ▶ Транспортировка изделия должна проводиться в транспортной упаковке предприятия-изготовителя в закрытых транспортных средствах любым видом транспорта.
- ▶ Транспортировка упакованного изделия должна исключать возможность непосредственного воздействия атмосферных осадков и агрессивных сред.
- ▶ Во время погрузочно-разгрузочных работ и транспортировки должны строго выполняться требования предупредительных надписей на упаковке.
- ▶ Хранение изделий должно осуществляться в упаковке производителя в закрытых помещениях при температуре окружающего воздуха от  $-25^{\circ}\text{C}$  до  $+70^{\circ}\text{C}$ , относительной влажности не более 90% при температуре  $+20^{\circ}\text{C}$ .

## 9. КОМПЛЕКТНОСТЬ

Комплект поставки включает в себя:

- ▶ Устройство автоматического ввода резерва – 1 шт.
- ▶ Паспорт – 1 шт.

## 10. СРОКИ СЛУЖБЫ И ХРАНЕНИЯ

Назначенный срок службы – 10 лет.

## 11. ГАРАНТИИ ИЗГОТОВИТЕЛЯ (ПОСТАВЩИКА)

При условии, что упаковка изделия или корпус не повреждены при нормальных условиях хранения и транспортировки, гарантийный срок\* составляет 18 месяцев с даты ввода изделия в эксплуатацию, но не более 24 месяцев от даты передачи оборудования Покупателю.

## 12. СВИДЕТЕЛЬСТВО О ПРИЕМКЕ

Изделие изготовлено и принято в соответствии с обязательными требованиями государственных (национальных) стандартов, действующей технической документацией и признано годным для эксплуатации.



## 13. СВЕДЕНИЯ ОБ УТИЛИЗАЦИИ

Изделие подлежит утилизации после принятия решения о невозможности или нецелесообразности его капитального ремонта или недопустимости дальнейшей эксплуатации.

Утилизация проводится по инструкции эксплуатирующей организации.

---

\* Гарантийный срок указан для оборудования, поставляемого на территории Российской Федерации. Для иных стран условия гарантии определяются договором поставки

---

© Все права защищены компанией CHINT

Информация и характеристики, указанные в этом документе, могут быть изменены производителем без предварительного уведомления пользователей. Актуальная информация по оборудованию представлена на сайте [www.chint.ru](http://www.chint.ru).

