

НАЗНАЧЕНИЕ

Светильники светодиодные пылевлагозащищенные серии ДСП05 НеОПРОМ торговой марки WOLTA[®]Pro предназначены для общего освещения производственных и подсобных помещений с повышенным и нормальным содержанием пыли и влаги (производства, склады, парковки, автосервисы, мойки, гаражи, подсобные помещения, ЖКХ). А также для наружного освещения под навесом. Светильники сертифицированы и соответствуют всем необходимым требованиям, предъявляемым к данному типу оборудования. Светильники рассчитаны для работы в сети переменного тока 230 В, 50 Гц. Качество электроэнергии должно соответствовать ГОСТ 32144-2013. Питающая сеть должна быть защищена от коммутационных и грозовых импульсных помех. Продукция соответствует требованиям ТР ТС 004/2011, ТР ТС 020/2011 и ТР ЕАЭС 037/2016. Продукция изготовлена в соответствии с ТУ 27.40-001-39343934-2019.

КОМПЛЕКТАЦИЯ

Светильник в сборе; монтажный комплект; инструкция по эксплуатации; упаковка.

ТРЕБОВАНИЯ К БЕЗОПАСНОСТИ

- Работы по установке и обслуживанию светильника можно проводить только убедившись в том, что питание сети отключено. Перед установкой убедитесь в наличии защитного устройства в сети (автоматический выключатель, предохранитель).
- При эксплуатации необходимо располагать светильник и электропроводку вдали от химически активной среды, горючих и легковоспламеняющихся предметов и поверхностей.
- Регулярно проверяйте все электрические соединения и целостность проводки. Запрещено подключение и использование светильника при поврежденной проводке, с треснувшим рассеивателем. Запрещено устанавливать светильник на легковоспламеняющиеся материалы, например, деревянный шпон и материалы на основе дерева толщиной менее 2 мм.
- Запрещено производить подключение светильника проводом с нетермостойкой изоляцией.
- Убедитесь, что все электрические соединения надежно защищены от попадания влаги.
- Степень защиты от проникновения влаги и пыли IP67 может быть достигнута при использовании кабеля диаметром от 4 до 6 мм.
- Запрещается эксплуатация светильника с поврежденным корпусом или рассеивателем.
- При обнаружении неисправности обесточьте светильник и обратитесь к квалифицированному специалисту для выявления причины.
- Эксплуатация светильника должна производиться в соответствии с «Правилами технической эксплуатации электроустановок потребителей».
- Внимание!** Включение светильников на строящихся объектах допускается только при полном отключении электрических строительных инструментов и техники.

МОНТАЖ И ПОДКЛЮЧЕНИЕ

Во избежание ошибок при установке и использовании, обратитесь к квалифицированному специалисту.

- Извлеките светильник из упаковки и убедитесь в его целостности.
- Обесточьте сетевую кабель (двужильный кабель с сечением жилы от 0,75 мм² до 1,5 мм²). Не входит в комплект поставки.
- Открутите винты в торцевой части светильника и вытяните торцевую заглушку с клеммной колодкой (Рис. 1).
- Пропустите подготовленный кабель через гермоввод, присоедините концы сетевого кабеля к позициям L, N. Управляющие провода подключаются строго с соблюдением полярности, указанной в маркировке. Принципиальная схема подключения светильников с диммируемыми драйверами показана на (Рис. 2).
- Соберите светильник в обратном порядке.

Внимание! Необходимо осуществить затяжку гайки гермоввода при завершении монтажа, во избежание попадания влаги в светильник.

6. Установите светильник при помощи металлических клипс на поверхность или подвес (Рис. 3).

Внимание! Светильник 2-го класса защиты — заземление светильника не предусмотрено!

7. Светильники ДСП05 НеОПРОМ являются светильниками шлейфового соединения и имеют магистральную проводку, подключение шлейфом производится при помощи дополнительного гермоввода и клеммной колодки с обратной стороны светильника от основного подключения. Подключение производится аналогичным способом.

Внимание! При шлейфовом подключении запрещается наращивать провод между светильниками более чем 1 метр.

Допускается подключать в линию: 18 Вт — 60 шт., 27 Вт — 48 шт., 36 Вт — 40 шт., 54 Вт — 30 шт.

ОБЩИЕ ХАРАКТЕРИСТИКИ

Тип источника света	Светодиод SMD
Коэффициент мощности	>0,97
Тип напряжения	АС
Номинальное (нормируемое) напряжение, В	230
Диапазон входного напряжения, В	184-264
Частота, Гц	50
Индекс цветопередачи	≥85
Коэффициент пульсации	<1%
Класс светораспределения по ГОСТ54350-2015	П
Тип кривой силы света по ГОСТ54350-2015	Д
Степень защиты	IP67
Климатическое исполнение	У2
Диапазон рабочих температур, °С	-40...+45
Нормируемая предельно допустимая температура окружающей среды, t _a , °С	45
Нормируемая максимальная рабочая температура (обмотки), t _w , °С	80
Нормируемая максимальная рабочая температура (конденсатора), t _c , °С	75
Класс защиты	II
Материал корпуса и рассеивателя	Поликарбонат
Тип рассеивателя	Матовый
Цвет корпуса	Серый
Срок службы, часов	50000
Срок гарантии, лет	3

УХОД ЗА СВЕТИЛЬНИКОМ

В процессе эксплуатации светильника на его поверхности может скапливаться пыль, что уменьшает его потребительские свойства. Для очистки наружной поверхности светильника можно использовать мягкую ткань, смоченную водой, с применением нейтральных моющих средств. Не используйте для очистки растворители и другие агрессивные химикаты. Дополнительных мер обслуживания не требуется.

УТИЛИЗАЦИЯ

Светодиодные светильники ДСП05 НеОПРОМ относятся к IV классу отходов (малоопасные отходы) и подлежат утилизации специализированными лицензированными организациями. Упаковочный полиэтилен: идентификатор согласно ISO 1043 (97/129/EC) — 4 PELD, упаковочная коробка: идентификатор согласно ISO 1043 (97/129/EC) — 20 PAP.

ТРАНСПОРТИРОВКА И ХРАНЕНИЕ

Транспортировка и хранение светильника должны происходить при температуре окружающей среды от -25 до +45°С и относительной влажности воздуха не более 80%. Хранение и транспортировка светильника должны осуществляться только в заводской упаковке. В процессе транспортировки и хранения не допускается воздействие на светильник и его упаковку нефтепродуктов, агрессивных веществ в сред, а также механических нагрузок. Включение светильника возможно через час после транспортирования при отрицательной температуре.

ГАРАНТИЙНЫЕ ОБЯЗАТЕЛЬСТВА

При соблюдении потребителем правил транспортировки, хранения, установки и эксплуатации срок службы светодиодных светильников составляет 50000 часов, гарантийный срок эксплуатации составляет 3 года с момента продажи. Гарантийный срок хранения светодиодных светильников в заводской упаковке до момента эксплуатации составляет 2 года. Неправильное хранение, монтаж или эксплуатация светильника влекут за собой лишение гарантии. В случае обнаружения неисправности, произошедшей не по вине Покупателя, необходимо обратиться в организацию, продавшую светильник, до истечения гарантийного срока. Возврат и замена светильника производится только при наличии целой упаковки, полной комплектации и отсутствии механических повреждений. Гарантийные обязательства выполняются Продавцом только при наличии у Покупателя кассового чека или другого документа, подтверждающего покупку.

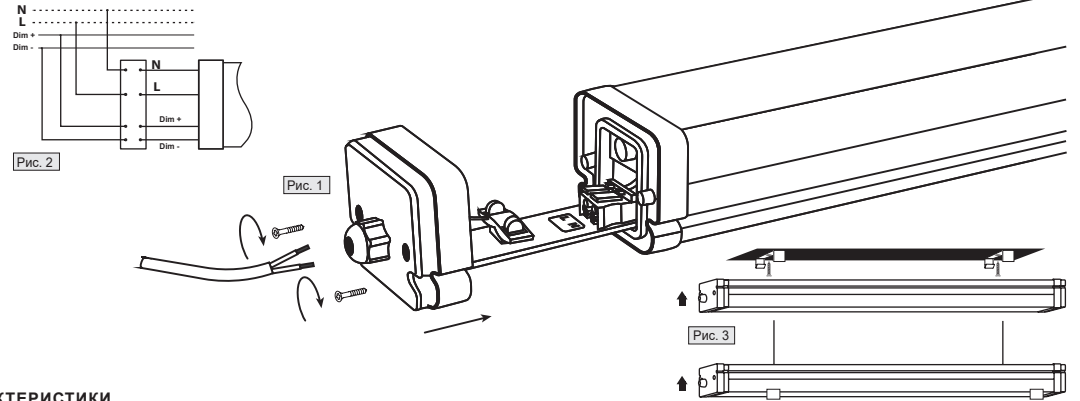

ИНДИВИДУАЛЬНЫЕ ХАРАКТЕРИСТИКИ

Артикул	Мощность, Вт	Ток, А	Коррелированная цветовая температура, К	Световой поток, лм	Световая отдача, лм/Вт	Размеры, мм	Диммирование	Масса, кг
ДСП05-18-011-4К	18	0,08	4000	2100	117	580x83x70	1-10V	0,77
ДСП05-18-011-5К	18	0,08	5000	2100	117	580x83x70	1-10V	0,77
ДСП05-18-011-6К	18	0,08	6500	2100	117	580x83x70	1-10V	0,77
ДСП05-18-021-4К	18	0,08	4000	2100	117	580x83x70	DALI	0,75
ДСП05-18-021-5К	18	0,08	5000	2100	117	580x83x70	DALI	0,75
ДСП05-18-021-6К	18	0,08	6500	2100	117	580x83x70	DALI	0,75
ДСП05-27-011-4К	27	0,12	4000	3000	111	580x83x70	1-10V	0,81
ДСП05-27-011-5К	27	0,12	5000	3000	111	580x83x70	1-10V	0,81
ДСП05-27-011-6К	27	0,12	6500	3000	111	580x83x70	1-10V	0,81
ДСП05-27-021-4К	27	0,12	4000	3000	111	580x83x70	DALI	0,79
ДСП05-27-021-5К	27	0,12	5000	3000	111	580x83x70	DALI	0,79
ДСП05-27-021-6К	27	0,12	6500	3000	111	580x83x70	DALI	0,79
ДСП05-36-011-4К	36	0,16	4000	4200	117	1250x83x70	1-10V	1,42
ДСП05-36-011-5К	36	0,16	5000	4200	117	1250x83x70	1-10V	1,42
ДСП05-36-011-6К	36	0,16	6500	4200	117	1250x83x70	1-10V	1,42
ДСП05-36-021-4К	36	0,16	4000	4200	117	1250x83x70	DALI	1,40
ДСП05-36-021-5К	36	0,16	5000	4200	117	1250x83x70	DALI	1,40
ДСП05-36-021-6К	36	0,16	6500	4200	117	1250x83x70	DALI	1,40
ДСП05-54-011-4К	54	0,24	4000	6000	111	1250x83x70	1-10V	1,46
ДСП05-54-011-5К	54	0,24	5000	6000	111	1250x83x70	1-10V	1,46
ДСП05-54-011-6К	54	0,24	6500	6000	111	1250x83x70	1-10V	1,46
ДСП05-54-021-4К	54	0,24	4000	6000	111	1250x83x70	DALI	1,44
ДСП05-54-021-5К	54	0,24	5000	6000	111	1250x83x70	DALI	1,44
ДСП05-54-021-6К	54	0,24	6500	6000	111	1250x83x70	DALI	1,44

Гарантия не распространяется на светильники, повреждённые в результате:

- контакта с жидкостями;
- проникновения жидкости в результате некорректного монтажа (незатянутый гермоввод, неплотно закрытый рассеиватель и т.п.);
- совместной работы со строительными машинами и оборудованием;
- механического воздействия и иного повреждения.

К механическим повреждениям относятся нарушения целостности светильника (корпуса, рассеивателя) под воздействием кинетической энергии. В случае самостоятельного ремонта, замены компонентов светодиодного светильника или внесения конструктивных изменений гарантия утрачивает силу. Гарантийные обязательства не признаются в отношении изменения оттенков окрашенных поверхностей и пластиковых частей в процессе эксплуатации. Световой поток в течение гарантийного срока сохраняется на уровне не ниже 70% от заявляемого номинального светового потока, значение коррелированной цветовой температуры и область допустимых значений коррелированной цветовой температуры в течение гарантийного срока — согласно приведенным в ГОСТ Р 54350. Подробную информацию о замене неисправного светодиодного светильника в гарантийный период Вы можете получить по телефону: 8 (800) 555-01-23, 8 (495) 651-87-22.

Примечание: производитель оставляет за собой право вносить в конструкцию и комплектацию изделия технические изменения и усовершенствования, не ухудшающие технические характеристики изделия, в любое время и без предварительного уведомления.

ДАТА ИЗГОТОВЛЕНИЯ

Указана на этикетке согласно серии 00.00 (первые две цифры — месяц изготовления; вторые две цифры — год изготовления).

СЕРТИФИКАЦИЯ

Товар сертифицирован согласно действующим Техническим Регламентом Таможенного Союза.

Информация о сертификации нанесена на индивидуальную упаковку.

ИНФОРМАЦИЯ ОБ ИЗГОТОВИТЕЛЕ

Произведено по заказу ООО «Вольта Русланд», 119361, г. Москва, ул. Наташи Ковшовой, д. 4, стр. 1, оф. 23. Изготовитель: ООО «Лайтлед», Ульяновская область, город Ульяновск, Московское шоссе, д. 14. www.wolta.ru.

КЗ ДСП05 НЕОПРОМ СЕРИЯЛЫ ШАҢ-ЫЛҒАЛ ҚОРҒАЛҒАН ЖАРЫҚДИОДТЫ ШАМДАР МОНТАЖДАУ ЖӘНЕ ПАЙДАЛАНУ ЖӨНІНДЕГІ НҰСҚАУЛЫҚ

ТАҒАЙЫНДАУ

IP67 қорғау дәрежесі бар WOLTA®PRO сауда маркасының ДСП05 НеоПРОМ сериялы жарықдиодты шаңнан қорғалған шамдар өндірістік және қосалқы үй-жайларды шаң мен ылғалдың жоғары және қалыпты құрамымен (өндіріс, қоймалар, тұрақтар, автосервистер, жуғыштар, гараждар, қосалқы үй-жайлар, ТКШ) жалпы жарықтандыруға арналған. Сондай-ақ шатыр астындағы сыртқы жарықтандыру үшін. Шамдар сертификатталған және жабдықтың осы түріне қойылатын барлық қажетті талаптарға сәйкес келеді. Шамдар 230 В, 50 Гц айнымалы ток желісінде жұмыс істеуге арналған. Электр энергиясының сапасы ГОСТ 32144-2013 сәйкес келуі керек. Қоректендіруші желі коммутациялық және найзағайлық импульстік кедергілерден қорғалуы тиіс. Өнім TR TC 004/2011, TR TC 020/2011 және TR ЕАЭС 037/2016 талаптарына сәйкес келеді. Өнім ТШ сәйкес дайындалған 27.40-001-39343934-2019.

ЖИНАҚТАУ

Жинақтағы шам; монтаждау жинағы; Пайдалану жөніндегі Нұсқаулық; буып-түю.

ҚАУІПСІЗДІККЕ ҚОЙЫЛАТЫН ТАЛАПТАР

- Шамды орнату және оған қызмет көрсету жұмыстарын желінің қуаты өшірілгеніне көз жеткізу арқылы ғана жүргізуге болады. Орнату алдында желіде қорғаныс құрылғысының (ажыратқыш, сақтандырғыш) бар екеніне көз жеткізіңіз.
- Пайдалану кезінде шам мен электр сымдарын химиялық белсенді ортадан, жанғыш және тез тұтанатын заттар мен беттерден алыс орналастыру қажет.
- Барлық электр қосылыстары мен сымдардың тұтастығын үнемі тексеріп отырыңыз. Зақымдалған сымдармен, жарылған диффузормен шамды қосуға және пайдалануға тыйым салынады. Шамды жанғыш материалдарға, мысалы, ағаш фанеріне және қалыңдығы 2 мм-ден аз ағаш негізіндегі материалдарға орнатуға тыйым салынады.
- Шамды ыстыққа төзімді емес оқшауланған сыммен қосуға тыйым салынады.
- Барлық электр қосылыстары ылғалдан сенімді қорғалғанына көз жеткізіңіз.
- IP67 ылғал мен шаңның енуінен қорғау дәрежесіне диаметрі 4-тен 6 мм-ге дейінгі кабельді қолдану арқылы қол жеткізуге болады.
- Жарылған корпусы немесе диффузоры бар шамды пайдалануға тыйым салынады.
- Егер ақаулық анықталса, шамды сөндіріп, себебін анықтау үшін білікті маманға хабарласыңыз.
- Шамды пайдалану «Тұтынушылардың электр қондырғыларын техникалық пайдалану Ережелеріне» сәйкес жүргізілуі керек.
- Назар аударыңыз!** Салынып жатқан объектілерде шырақтарды қосуға электр құрылыс құралдары мен техникасы толық ажыратылған кезде ғана жол беріледі.

ҚОСУ ЖӘНЕ ҚОСУ

Орнату және пайдалану кезінде қателіктер болмас үшін білікті маманға хабарласыңыз.

- Шамды қаптамадан шығарып, оның тұтастығына көз жеткізіңіз.
- Желілік кабельді ажыратыңыз (өзектің қимасы 0,75 мм² 1,5 мм² дейінгі екі ядролы кабель). Жеткізу жиынтығына кірмейді.
- Открытите бұрандалар тік қойылған бөлігінде шам және вытяните торцевую тығынын с клеммной қалыппен (Сур. 1).
- Дайындалған кабельді кабель торы арқылы өткізіңіз, желілік кабельдің ұштарын L, N позицияларына қосыңыз. Басқару сымдары таңбалауда көрсетілген полярлықты қатаң сақтай отырып жалғанған. Шамдарды күңгірттендіретін драйверлермен қосудың принциптік схемасы (2-сурет) көрсетілген.
- Шамды кері ретпен жинаңыз.
- Назар аударыңыз!** Арматураға ылғалдың түсуіне жол бермеу үшін монтаждау аяқталғаннан кейін герминоввод ғайкасын қатайту қажет.
- Шамды бетіне немесе суспензияға металл клиптермен орнатыңыз (Сурет. 3).
- Назар аударыңыз!** 2-ші дәрежелі қорғаныс шамы-шамды жерге қосу қарастырылмаған!
- Неопромның ДСП05 шамдары шлейфтік қосылыстың шамдары болып табылады және магистралдық сымдары бар, шлейфпен қосылу қосымша гермовводпен және шамның негізгі қосылудан кері жағындағы клеммдік қалыптың көмегімен жүзеге асырылады. Қосуды осындай тәсілмен.
- Назар аударыңыз!** Шлейфті қосу кезінде шамдардың арасындағы сымды 1 метрден артық өсіруге тыйым салынады.

Желіге қосуға рұқсат етіледі: 18 Вт — 60 дана, 27 Вт — 48 дана, 36 Вт — 40 дана, 54 Вт — 30 дана.

ШАМҒА КҮТІМ ЖАСАУ

Шамды пайдалану кезінде оның бетінде шаң жиналуы мүмкін, бұл оның тұтынушылық қасиеттерін төмендетеді. Шамның сыртқы бетін тазарту үшін бейтарап жуғыш заттарды қолдана отырып, суға малынған жұмсақ матаны қолдануға болады. Тазалау үшін еріткіштерді және басқа агрессивті химикаттарды пайдаланбаңыз. Қосымша қызмет көрсету шаралары қажет емес.

ҚӘДЕГЕ ЖАРАТУ

ДСП05 НеоПРОМ жарық диодты шамдары қалдықтардың (қауіптілігі аз қалдықтар) IV класына жатады және мамандандырылған лицензияланған ұйымдардың қәдеге жаратуына жатады. Орауыш полиэтилен: ISO 1043 (97/129/EC) сәйкес идентификатор — 4 PELD, орауыш қорап: ISO 1043 (97/129/EC) сәйкес идентификатор — 20 PAP.

ТАСЫМАЛДАУ ЖӘНЕ САҚТАУ

Шамшырақты тасымалдау және сақтау қоршаған ортаның температурасы –25-тен +45°С-қа дейін және ауаның салыстырмалы ылғалдылығы 80% — дан аспайтын кезде жүргізілуі тиіс. Шамшырақты сақтау және тасымалдау тек зауыт қаптамасында жүзеге асырылуы тиіс. Тасымалдау және сақтау процесінде шыраққа және оның қаптамасына мұнай өнімдерінің, агрессивті заттар мен ортаның, сондай-ақ механикалық жүктемелердің әсер етуіне жол берілмейді. Шамды теріс температурада тасымалдағаннан кейін бір сағаттан кейін қосуға болады.

КЕПІЛДІК МІНДЕТТЕМЕЛЕР

Тұтынушы тасымалдау, сақтау, орнату және пайдалану ережелерін сақтаған жағдайда, жарықдиодты шамдардың қызмет ету мерзімі 50000 сағатты құрайды, кепілдік мерзімі сатылған сөттен бастап 3 жыл. Зауыт қаптамасындағы жарықдиодты шамдардың кепілдік сақтау мерзімі-2 жыл. Шамды дұрыс сақтамау, монтаждау немесе пайдалану кепілдіктен айыруға әкеп соғады. Болған ақаулық анықталған жағдайда сатып алушының кінәсінен емес, кепілдік мерзімі аяқталғанға дейін шамды сатқан ұйымға жүгіну қажет. Шамшырақты қайтару және ауыстыру тұтас қаптама, толық жиынтықтау және механикалық зақымданулар болмаған кезде ғана жүргізіледі. Кепілдік міндеттемелерді сатушы бар болған кезде ғана орындайды сатып алушыда кассалық чек немесе сатуды растайтын басқа құжат бар.

Кепілдік нәтижесінде зақымдалған шамдарға қолданылмайды:

- сұйықтықтармен жанасу;
- дұрыс монтаждау нәтижесінде сұйықтықтың енуі (тартылмаған гермоввод, тығыз жабық диффузор және т.б.);
- құрылыс машиналары және жабдықтармен бірлескен жұмыс;
- механикалық әсер ету және басқа да зақым.

Механикалық зақымдануларға кинетикалық энергияның әсерінен шамның (корпустың, шашыратқыштың) тұтастығының бұзылуы жатады. Өздігінен жөндеу, жарықдиодты шам компоненттерін ауыстыру немесе құрылымдық өзгерістер енгізілген жағдайда кепілдік күшін жоғалтады. Кепілдік міндеттемелер пайдалану процесінде боялған беттер мен пластикалық бөліктердің реңктерінің өзгеруіне қатысты танылмайды. Кепілдік мерзімі ішінде жарық ағыны сақталады мәлімделген Номиналды жарық ағынының 70% - ынан төмен емес деңгейде, корреляцияланған түс температурасының мәні және кепілдік мерзімі ішінде корреляцияланған түс температурасының рұқсат етілген мәндерінің аймағы-ГОСТ Р 54350-де келтірілген. Ақаулы жарықдиодты шамды ауыстыру туралы толық ақпарат кепілдік кезеңінде сіз телефондар арқылы ала аласыз: 8 (800) 555-01-23, 8 (495) 651-87-22.

Ескертпе: өндіруші бұйымның конструкциясы мен жиынтығына бұйымның техникалық сипаттамаларын нашарлатпайтын техникалық өзгерістер мен жетілдірулерді көз келген уақытта және алдын ала ескертусіз енгізу құқығын өзіне қалдырады.

ДАЙЫНДАЛҒАН КҮНІ.

00.00 СЕРИЯСЫНА СӘЙКЕС ЗАТТАҢБАДА КӨРСЕТІЛГЕН (алғашқы екі Сан-өндірілген айы; екінші екі Сан-өндірілген жылы).

СЕРТИФИКАТТАУ. Тауар кеден одағының қолданыстағы техникалық регламенттеріне сәйкес сертифициатталған. Сертификаттау туралы ақпарат жеке қаптамада көрсетілген.

ДАЙЫНДАУШЫ ТУРАЛЫ АҚПАРАТ

«Вольта Русланд» ЖШҚ тапсырысы бойынша шығарылған, 119361, Мәскеу қ., Наташа Ковшова к-сі, 4 үй, 1 бет, оф. 23. Өндіруші: «Лайтлед» ЖШҚ, Ульяновск облысы, Ульяновск қаласы, Мәскеу тас жолы, 14 үй. Өндіруші бұйымның конструкциясына (техникалық параметрлерді және/немесе сыртқы түрін өзгерту) және жиынтықтауға тұтынушылық қасиеттерін айтарлықтай ренктерпей, алдын ала ескертусіз өзгерістер енгізеді. Істен шыққан шырағданның сатып алынғандығын расталуы шырағданның сатып алынған күнін растайтын толтырылған кепілдік талоны болмаса КБТ чегі (немесе қатаң есептеме бланкісі) болып табылады. Кепілдік мерзімі ішінде ақаулық орын алған жағдайда, Сіз өзіңіздің жарықдиодты шырағданыңызды жанасына ауыстыра аласыз. Ауыстыру шарасы дұрыс толтырылған кепілдік талоны көрсеткеннен кейін (сатылған күнін, дүкеннің мертабанын көрсетіңіз) іске асырылады. Тауардың сапасы бойынша наразылықтарды қабылдауға өкілетті тұлға: «Леруа Мерлен Казахстан» ЖШС, Қазақстан Республикасы, 050000, Алматы қ., Қонаев көш., 77, «ParkView» БО, 6 қ., №07 кеңсе. «Wolta Kazakhstan» ЖШС, 050044, Қазақстан Республикасы, Алматы қаласы, Жібек Жолы көшесі, 50 үй, 604 оф. тел: +7 (727) 973 09 55, info@wolta.kz.



ГАРАНТИЙНЫЙ ТАЛОН / КЕПІЛДІК ТАЛОНЫ

Артикул / Артикул	Серийный номер / Сериялық нөмірі	Дата продажи / Сату күні	Штамп продавца / Сатушының мертабаны

