

DAMP PROOF COMPACT GEN 2

Современный пылевлагозащищенный светильник с изменяемым световым потоком



ХАРАКТЕРИСТИКИ ПРОДУКТА

- Переключатель мощности позволяет выбрать один из двух вариантов светового потока
- Версии с предустановленным кабелем сквозного монтажа 3 x 1,5 мм²
- Срок службы (L80/B10): до 50 000 ч
- Световая эффективность до 123 lm/W
- Поликарбонатный корпус IP66 и IK08
- Угол пучка: 120°
- Диапазон рабочих температур: от -30°C до +45°C

ОПЦИИ:

- версия со сквозной проводкой (TW)

ПРЕИМУЩЕСТВА ПРОДУКТА

- Высокая универсальность благодаря выбору мощности и светового потока светильника
- Удобный монтаж: предустановлена сквозная проводка (3 x 1,5 мм²)
- Быстрый и удобный доступ к колодке через поворотные заглушки для подключения
- Легкое подключение благодаря нажимной клеммной колодке
- Опаловый рассеиватель дает равномерный свет без бликов на поверхности
- Гарантия 5 лет

ОБЛАСТИ ПРИМЕНЕНИЯ

- Промышленные и складские помещения
- Парковки и подземные проезды
- Гаражи
- Мастерские и линии сборки

ОБОРУДОВАНИЕ / АКСЕССУАРЫ

- Защелки из нержавеющей стали с винтами в комплекте
- Аксессуары монтажа в комплекте (комплект подвесов и антикражный комплект)

ДОПОЛНИТЕЛЬНЫЕ СВЕДЕНИЯ

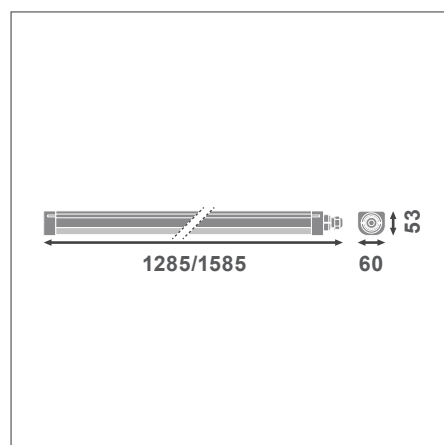
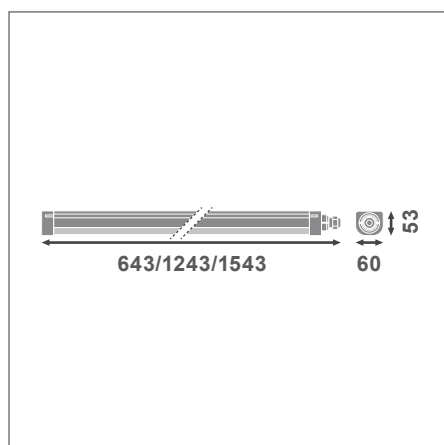
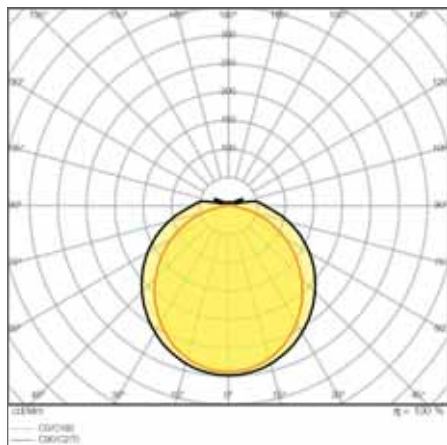

DP COMP 1200 V 33W 840 IP66 PS

¹ Подробные условия гарантии см. www.ledvance.com.ru/для-потребителей/услуги/гарантия/index.jsp

Изображения в каталоге приведены для иллюстрации. Для получения информации о размерах и цветах см. таблицу данных.

ДОПОЛНИТЕЛЬНЫЕ СВЕДЕНИЯ

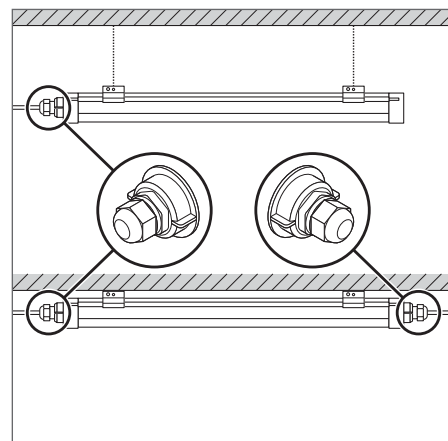
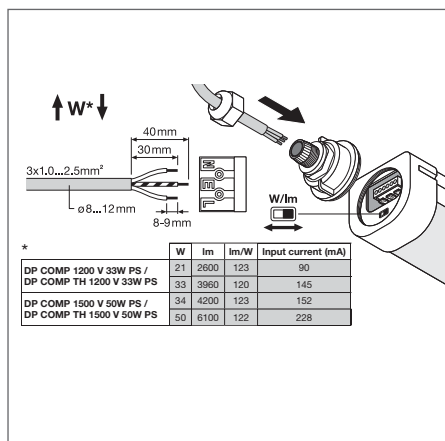
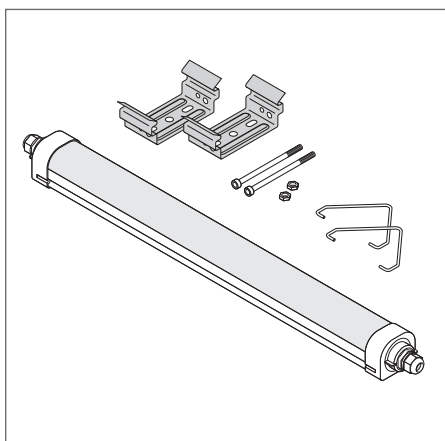

DAMP PROOF COMPACT GEN 2

Современный пылевлагозащищенный светильник с изменяемой мощностью и световым потоком

Наименование продукта	Класс	Артикул (EAN)	SAME-НЯЕТ	W	Im	lm/W	K	L70 ¹	°	g	Д x Ш x В [мм]	Ø x В [мм]
DP Comp 600 V 16W 840 IP66	■	4058075740853	2 x 18 Вт ЛЛ	16	1920	120	4000	75000	120	400	643 x 60 x 53	
DP Comp 1200 V 33W 840 IP66 PS	■	4058075740877	2 x 36 Вт ЛЛ	33	3960	123	4000	75000	120	600	1243 x 60 x 53	
DP Comp 1500 V 50W 840 IP66 PS	■	4058075740891	2 x 58 Вт ЛЛ	50	6100	123	4000	75000	120	800	1543 x 60 x 53	

DAMP PROOF COMPACT THROUGHWIRING GEN 2

Современный пылевлагозащищенный светильник с кабелем сквозного подключения и изменяемым световым потоком

Наименование продукта	Класс	Артикул (EAN)	SAME-НЯЕТ	W	Im	lm/W	K	L70 ¹	°	g	Д x Ш x В [мм]	Ø x В [мм]
DP Comp TH 1200 V 33W 840 IP66 PS	■	4058075740914	2 x 36 Вт ЛЛ	33	3960	123	4000	75000	120	900	1285 x 60 x 53	
DP Comp TH 1200 V 33W 865 IP66 PS	■	4058075740952	2 x 36 Вт ЛЛ	33	3960	123	6500	75000	120	900	1285 x 60 x 53	
DP Comp TH 1500 V 50W 840 IP66 PS	■	4058075740938	2 x 58 Вт ЛЛ	50	6100	123	4000	75000	120	1000	1585 x 60 x 53	
DP Comp TH 1500 V 50W 865 IP66 PS	■	4058075740976	2 x 58 Вт ЛЛ	50	6100	123	6500	75000	120	1000	1585 x 60 x 53	
DP Comp TH 1500 V 62W 840 IP66	■	4058075740990	3 x 58 Вт ЛЛ	62	7500	120	4000	55000	120	1000	1585 x 60 x 53	

¹ t [c]: L70/B50 @ 25 °C (Ta) / t [c]: L80/B10 @ 25 °C (Ta)